

BIATORBÁGY VÁROS POLGÁRMESTERI HIVATAL  
Érkeztetés száma: .....  
Iktatás ideje: 2024 APR 25. ....  
Iktatószám: .....  
Ügyintéző: .....

## ADATLAP

**Biatorbágy Város Önkormányzat Képviselő-testülete 21/2018. (X.26.) számú rendelete szerint az igényelhető helyi értékvédelmi támogatáshoz**

A pályázó megnevezése: MARICON KFT. (képv.: SZÁSZ ENDRE)

A kérelemmel érintett ingatlan címe: 2051 BIATORBÁGY, FŐ U. 3

A kérelemmel érintett ingatlan helyrajzi száma: 2135/1

A pályázó az ingatlan tulajdonosa bérlője használója (aláhúzandó)

A tervezett értékvédelmi munka rövid leírása: FELZETT INGATLANHOZ TARTOZÓ MESSŐLT UTCAI KERÍTÉSFALNAK HELYSZÁLLÍTÁSA ÉS KAPUJÁNAK FELÚJÍTÁSA ; INGATLANHOZ TARTOZÓ KERTEK PAVILON HÉJAZATÁNAK CSERÉJÉ

Az igényelt támogatás jellege: nem visszatérítendő

Az igényelt támogatás összege (maximum 2.000.000,- Ft): 2.000.000 Ft.

A kivitelezés várható befejezése: 2024. SZEPTEMBER

A csatolandó mellékletek:

1. az építési engedélyezési tervdokumentáció, valamint a jogerős engedélyezési határozat, amennyiben a tervezett munka építési engedély köteles; nem építési engedély köteles építési munka esetén az elvégezni kívánt tevékenységet műszakilag korrekten bemutató dokumentáció
2. kertterv engedélyezési dokumentáció, jogerős engedélyezési határozat, vagy kertépítészeti szakvélemény
3. a megvalósítást szolgáló tételes költségvetés
4. hiteles tulajdoni lap vagy bérleti szerződés másolat

## NYILATKOZAT

Alulírott SZÁSZ ENDRE nyilatkozom, hogy Biatorbágy Város Önkormányzata Képviselő-testülete 21/2018. (X.26.) számú rendelete szerint igényelhető helyi értékvédelmi támogatás megítélése estén a biztosítandó támogatást a rendelet figyelembevételével, a pályázott építési ill. felújítási munka megvalósítására fordítom. Hozzájárulok, hogy a kiíró az építési munkákat a helyszínen ellenőrizze. A munkák befejezését követően a támogatás felhasználásáról hiteles építőanyag és munkadíj számlákkal elszámolok.

Biatorbágy, 2024.04.25.

Szász Endre

Aláírás

**MARICON**  
Kereskedelmi és Szolgáltató Kft  
2051 Biatorbágy  
Fő utca 3  
Adószám: 11687047-2-13

## ALÁÍRÁSI MINTA

Alulírott **SZÁSZ ENDRE** 2051 Biatorbágy, Fő utca 3. szám alatti lakos, mint a **MARICON Kereskedelmi és Szolgáltató Korlátolt Felelősségű Társaság** (székhelye: 2051 Biatorbágy, Fő utca 3., cégjegyzék száma: Cg.13-09-082904) ügyvezetője, a céget akként jegyzem, hogy a kézzel vagy géppel előírt, előnyomott vagy nyomtatott cégnév fölé nevemet **önállóan** írom az alábbiak szerint:



Szász Endre

Dr. Éliás Sára ügyvéd  
Budapesti Ügyvédi Kamara tagja  
Kamarai nyilvántartási száma: 10612  
Kamarai azonosító száma: 36059527  
1068 Budapest, Rippl Rónai u. 28. II./7.  
T: 472-0747, 06-70-219-8931  
e-mail: [eliassara@eliassara.hu](mailto:eliassara@eliassara.hu)

Alulírott Dr. Éliás Sára ügyvéd tanúsítom, hogy a fenti Aláírási minta elnevezésű iratot **Szász Endre** (született: Csíkszereda, 1991. november 4., anyja neve: Oros Mária) 2051 Biatorbágy, Fő utca 3. szám alatti lakos, aki személyazonosságát a 047829TA számú személyi igazolvánnyal, lakcímét a 074169LR számú lakcímet igazoló hatósági igazolvánnyal igazolta, – **előttem a mai napon saját kezűleg írta alá, s ezért azt** – a 2007. évi LXI. törvénnyel módosított 2006. évi V. törvény 9.§-a szerint – **ellenjegyzésemmel látom el.** -----

Kelt, Budapest, 2023. év április hó 1. napján.

Dr. Éliás Sára  
ügyvéd

1068 Budapest, Rippl Rónai u. 28. II./7.  
T.: +361472-0747, +36 70 219 8931

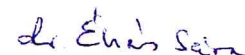

Dr. Éliás Sára  
ügyvéd

Bímtetőjogi felelősségem tudatában kijelentem, hogy e példány az eredetivel mindenben megegyező másolat. Szász Endre

PEST VÁRMEGYEI KORMÁNYHIVATAL  
Budapest 1117, Karinthy Frigyes út 3.

Oldal: 1/2

## E-hiteles tulajdoni lap - teljes másolat

Megrendelés szám:857231/6/2024

2024.04.25

## BIATORBÁGY

Szektor: 33

Belterület 2135/I helyrajzi szám

2051 BIATORBÁGY Fő utca 3.

## I R É S Z

## 1. Az ingatlan adatai:

alrészlet adatok művelési ág/kivett megnevezés/	min.o	terület ha m2	kat.t.jöv. k.fill.	alosztály adatok ter. kat.jöv. ha m2 k.fill
----------------------------------------------------	-------	------------------	-----------------------	---------------------------------------------------

Kivett lakóház, egyéb épület

0

990 0.00

## II R É S Z

6. tulajdoni hányad: 1/1 törölő határozat: 50444/1996.01.01  
bejegyző határozat, érkezési idő: 52962/1995.10.18

törölő határozat: 50444/1996.01.01

jogcím: vétel

jogállás: tulajdonos

név: BÁLVÁNYOS ÉPÍTŐIPARI KFT.

7. tulajdoni hányad: 1/1 törölő határozat: 40802/2014/2012.10.19  
bejegyző határozat, érkezési idő: 50444/1996.01.01

törölő határozat: 40802/2014/2012.10.19

jogcím: vétel

jogállás: tulajdonos

név: TÁVOLI KERESKEDELMI ÉS SZOLGÁLTATÓ KFT.

8. tulajdoni hányad: 1/1  
bejegyző határozat, érkezési idő: 40802/2014/2012.10.19

jogcím: adásvétel

jogállás: tulajdonos

név: MARICON KFT

cím: 2051 BIATORBÁGY Fő utca 3

## III R É S Z

3. bejegyző határozat, érkezési idő: 39183/2000.03.27

Önálló szöveges bejegyzés épületfeltüntetés.

4. bejegyző határozat, érkezési idő: 55817/1999.09.22

törölő határozat: 40802/2014/2012.10.19

Elutasítás

tulajdonjog bejegyzés.

jogosult:

név: MARICON KFT

cím : 2051 BIATORBÁGY Fő utca 3

Folytatás a következő lapon

E-hiteles tulajdoni lap - teljes másolat

Megrendelés szám:857231/6/2024

2024.04.25

BIATORBÁGY

Szektor: 33

Belterület 2135/1 helyrajzi szám

Folytatás az előző lapról  
III. RÉSZ

5. bejegyző határozat, érkezési idő: 43667/2010.05.12

törölő határozat: 55188/2010.(43667/2010.)

Jelzálogjog 5 500 000 FT, azaz ötmillió-ötszáz ezer FT és járulékai erejéig .

jogosult:

név : Karda Carol

6. bejegyző határozat, érkezési idő: 45038/2010.05.27

törölő határozat: 50593/2010.(45038/2010.)

Perindítás

19.G.40.571/2010/2. számú végzés alapján.

jogosult:

név: FŐVÁROSI BÍRÓSÁG GAZDASÁGI KOLLÉGIUMA

cím : 1027 BUDAPEST II.KER. Varsányi Irén utca 40-44

7. bejegyző határozat, érkezési idő: 52441/2010.07.22

törölő határozat: 55188/2010.(43667/2010.)

Fellebbezés

43667/2010. számú határozat ellen.

jogosult:

név: MARICON KFT

cím : 2051 BIATORBÁGY Fő utca 3

8. bejegyző határozat, érkezési idő: 55188/2010.(43667/2010.)

törölő határozat: 50593/3/2010.05.27

Önálló szöveges bejegyzés eljárás felfüggesztése.

9. bejegyző határozat, érkezési idő: 50593/3/2010.05.27

törölő határozat: 40802/2014/2012.10.19

Perindítás

19.G.40.571/2010/2.

jogosult:

név: FŐVÁROSI BÍRÓSÁG GAZDASÁGI KOLLÉGIUMA

cím : 1027 BUDAPEST II.KER. Varsányi Irén utca 40-44

Az E-hiteles tulajdoni lap másolat tartalma a kiadást megelőző napig megegyezik az ingatlan-nyilvántartásban szereplő adatokkal. A szemle másolat a fennálló bejegyzéseket, a teljes másolat valamennyi bejegyzést tartalmazza. Ez az elektronikus dokumentum kinyomtatva nem minősül hiteles bizonyító erejű dokumentumnak.

TULAJDONI LAP VÉGE

Beárazta: K-SONA 77 KFT  
Dobó Krisztián  
Tel.: +36 30 243 9117

A munka leírása: megdőlt kerítésfal helyreállítása, kapu felújítása  
és kerti pavilon héjazatának cseréje

Biatorbágy Fő utca 3

## KÖLTSÉGVETÉS

### kapu és kerti pavilon rekonstrukciója

Költségvetés összesítő (HUF)

	Megnevezés	Anyagköltség	Díjköltség
KAPU	Építmény költségei	719 000 Ft	753 000 Ft
	Anyag + Díj összesen		1 472 000 Ft
	ÁFA		397 440 Ft
	A munka ára		1 869 440 Ft

	Megnevezés	Anyagköltség	Díjköltség
KERTI PAVILON	Építmény költségei	480 000 Ft	500 000 Ft
	Anyag + Díj összesen		980 000 Ft
	ÁFA		264 600 Ft
	A munka ára		1 244 600 Ft

ÖSSZESEN BRUTTÓ: 3 114 040 Ft

Biatorbágy 2024.04.24.



Ssz.	Tétel szám	Tétel szövege	Menny.	Egy ség	Anyag egységár	Díj egységre	Anyag összesen	Díj összesen	
KAPU	1	15.6.0.	Beton-, vasbeton szerkezetek bontása	2.40	m <sup>3</sup>	- Ft	50 000 Ft	- Ft	120 000 Ft
	2	1.2.1.1.	Munkaárok kiemelés kézzel, közművesített területen	4.00	m <sup>3</sup>	- Ft	15 000 Ft	- Ft	60 000 Ft
	3	1.6.0	Falon kívül szerelt kétrészes műanyag védőcsatornába húzott M-1 kV-os szigetelt vezeték, tartozékokkal, összes munkájával együtt	15.00	m	800 Ft	3 300 Ft	12 000 Ft	49 500 Ft
	4	2.1.1.2.	1. 3x1.5 mm <sup>2</sup> /MCSE1 Alaptömbök 1.20x0.6x1.20 és 1.00x0.6x1.50m Vasbeton sáv-talp- lemez- vagy gerendaalap 1. C 25/30-XC2-32-F2 üzemi keverésű (pl. Holcim) betonból	1.76	m <sup>3</sup>	46 545 Ft	75 110 Ft	82 100 Ft	132 500 Ft
	5	3.1.4.4.	1.05x2.20m kerítés fal építése zsaluelemekből /betonacéllal, betonkitöltéssel) ZS 30 elemből 30 cm	2.30	m <sup>2</sup>	44 000 Ft	30 000 Ft	101 200 Ft	69 000 Ft
	6	3.1.4.1	50cm magas 4.00m hosszú zsalukő támfal zsaluelemekből /betonacéllal, betonkitöltéssel) ZS 15 elemből 15 cm	2.00	m <sup>2</sup>	12 000 Ft	15 000 Ft	24 000 Ft	30 000 Ft
	7	8.3.1.4.	Falburkolat fehér színű, fagyálló mészhomok falburkoló anyagból 4 cm vastagságú burkolat	6.50	m <sup>2</sup>	13 800 Ft	18 000 Ft	89 700 Ft	117 000 Ft
	8	-	Úszókapu szerkezet készítése 300cm nyílással, sötét barna színre festve:	1	db	290 000 Ft	100 000 Ft	290 000 Ft	100 000 Ft
	9	-	Roger úszó kapunyitó szett fogasléccl:	1	db	120 000 Ft	75 000 Ft	120 000 Ft	75 000 Ft
<b>Munkanem összesen:</b>							719 000 Ft	753 000 Ft	<b>1 472 000 Ft</b>

Ssz.	Tétel szám	Tétel szövege	Menny.	Egy ség	Anyag egységár	Díj egységre	Anyag összesen	Díj összesen	
KERTI PAVILON	1	15.3.1.0.	Ácsszerkezet bontása lécezéssel	40	m <sup>2</sup>	- Ft	2 500 Ft	- Ft	100 000 Ft
	2	4.1.11.0.	Tetőfedés elkészítése szükséges lécezéssel, fóliával: Lindab lemezzel. LPA-L Classic matt cserepes lemez téglavörös RAL: 8004	40	m <sup>2</sup>	12 000 Ft	10 000 Ft	480 000 Ft	400 000 Ft
<b>Munkanem összesen:</b>							480 000 Ft	500 000 Ft	<b>980 000 Ft</b>

## Műszaki leírás

Biatorbágy Fő utca 3. HRSZ.:2135/1  
Kapu és Kerti pavilon  
rekonstrukciójának  
bejelentési tervdokumentációjához

### Általános ismertetés:

A tervezési terület Biatorbágy Torbágy részén VT-1 övezeti ingatlan. A Páty fele vezető út elején a viaduktól 70 méterre helyezkedik el, délnyugati irányú lejtéssel rendelkezik.

### Előzmények:

A tervezési területen épült ingatlanokat 1996-ban építették, úgy a házat, mint a hozzá tartozó kerítést és kerti építményt.

### Kapu:

A kerítés, utcafrontról tekintett jobb oldalán levő kapu 1,50 méter szélességű falazata nagy mértékben megdőlt, mely veszélyeztetheti a gyalogos közlekedést is, bár jelen állapotban kézi erővel mozdíthatatlan (1. kép)



1.Kép: A kapu és a megdőlt falszakasz

A szerkezeti deformitás okozója feltételezhetőleg egy nagyobb fának a gyökérzete lehet, melyet már eltávolítottak a kerítés mellől.



Kerti pavilon:

A kerti pavilon szerkezete teljes mértékben fenyőfából készült. A tető 39 fokos hajlásszögben, a héjazat a 5x10 cm szarufákra fekvő 2 cm-es lambéria padozat, melyre tetőfólia, ellenléc, tetőléc és arra hagyományos faszindely került. Az évek során a zsindely helyenként nagy mértékben elkorhadt, ezáltal kisebb-nagyobb réseket képezve a héjazaton. (2. kép) A beázás megszüntetése érdekében így teljes héjazatcsere javasolt. A szarufák és a lambéria jelen pillanatban még épnek tűnnek.



2.Kép: A kerti pavilon héjazata, jelölve a korhadás okozta lyukakat a tetőn

Munkálatok ismertetése:

Kapu:

A megdőlt falszakasz elbontása és jelenlegi állapotától mérten 50 cm-el keskenyebb fal visszaépítése, ezáltal a kapu szélességét 3,00 m-re növelve. A visszaépült falazat külső burkolata a meglévővel azonos anyagból készülne (nagy részét a visszafejtett kőanyagból). A jelenlegi kétszárnyú nyíló kapu helyett egy elektromos motor által vezérelt úszókapu kerülne beépítésre. Az úszókapu külső lécváza teljes mértékben megegyezne a jelenlegi lécezés mintájával színben és formában egyaránt. Az úszókapu fogadására szükség van egy alaptömbre a kerítésen belül és egy 50cm magas belső udvari szegélyezésre a terepviszonyok miatt.

Kerti pavilon:

A faszindely, tetőléc, ellenléc és meglévő tetőfólia bontása. Új tetőfólia szerelése, rá a szarufák vonalában ellenlécezés, majd 40 cm-ként tetőlécezés fogadná a Lindab cserepeslemezt téglavörös matt színben.

*Silvia Eucke*

BIATORVÁGY, 2024.04.08



## Helyszínrajz

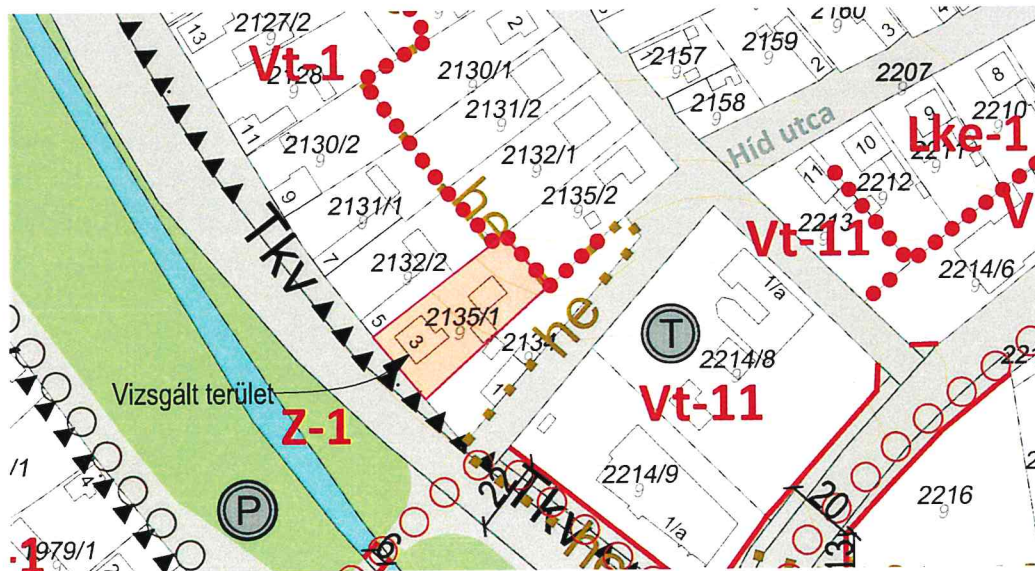

2051 Biatorbágy, Fő u. 3, hrsz: 2135/1 Kapu és kerti pavilon		Tervszám
Lépték: -	Helyszínrajz	
Dátum: 2024.04.08	Név	Aláírás
Tervező:	Szász Endre T 01-17548	<i>[Signature]</i>
		1

### Átnézeti alaprajz

M=1:100

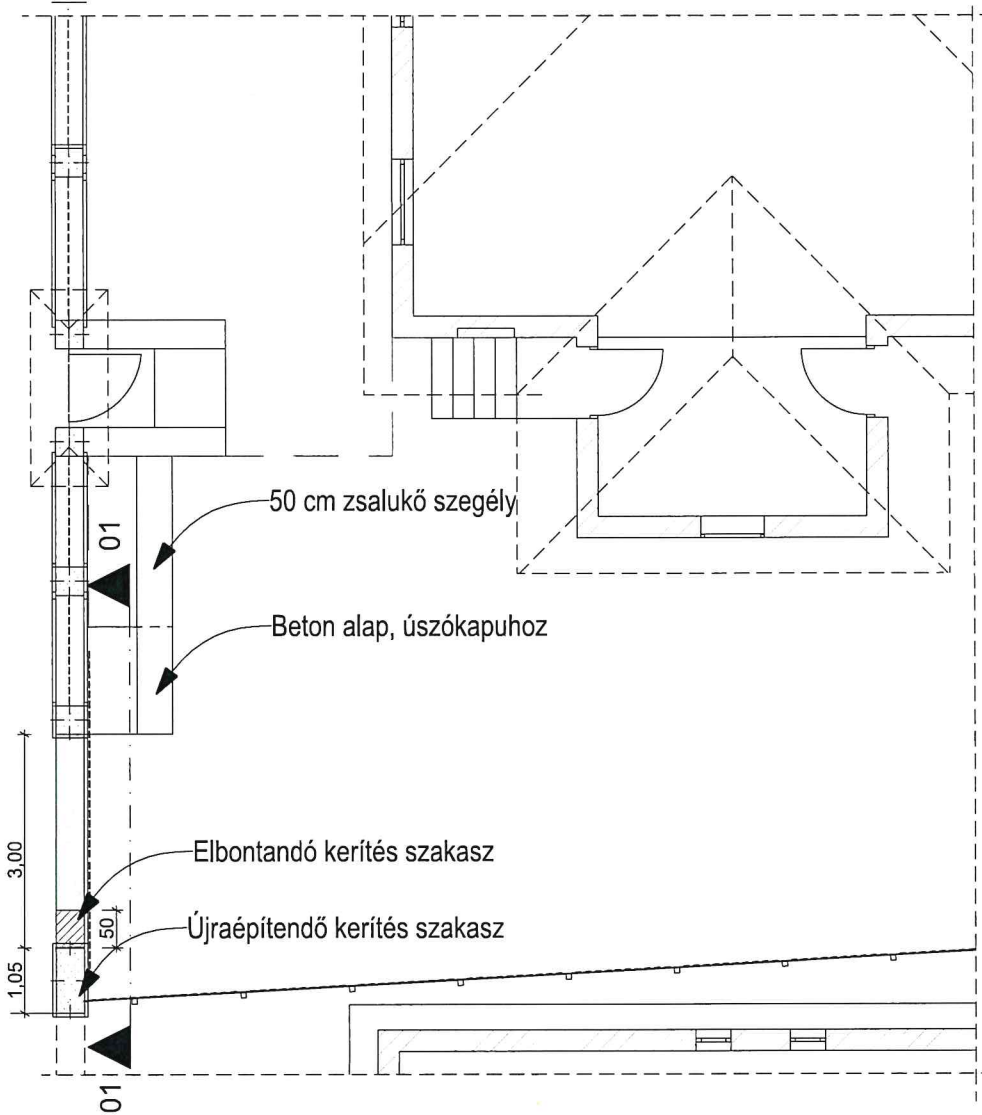

### 01-01 metszet

M=1:50

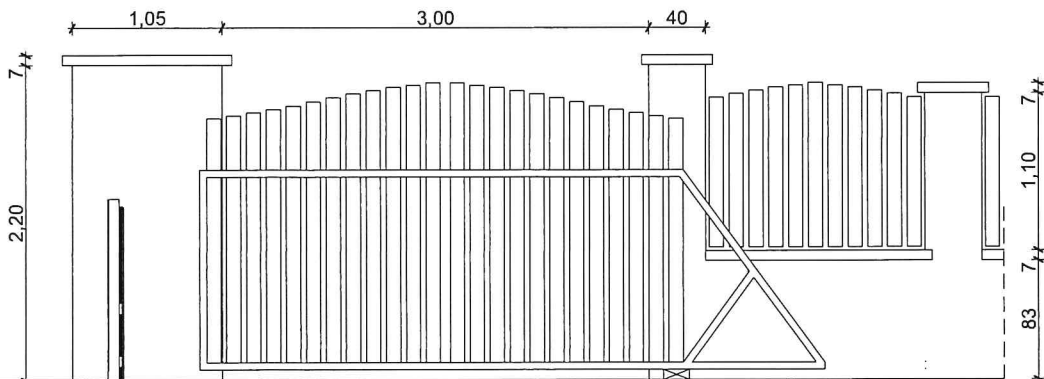

2051 Biatorbágy, Fő u. 3, hrsz: 2135/1  
Kapu

Tervszám

Lépték:  
1:100

Alaprajz és metszet

Dátum:  
2024.04.08

Név

Aláírás

Tervező:

Szász Endre  
T 01-17548

2



Meglévő állapot



Tervezett állapot



2051 Biatorbágy, Fő u. 3, hrsz: 2135/1 Kapu		Tervszám	
Lépték: -	Látvány képek, Meglévő és tervezett állapot	3	
Dátum: 2024.04.08	Név		Aláírás
Tervező:	Szász Endre T 01-17548		



**Alaprajz**  
M=1:50

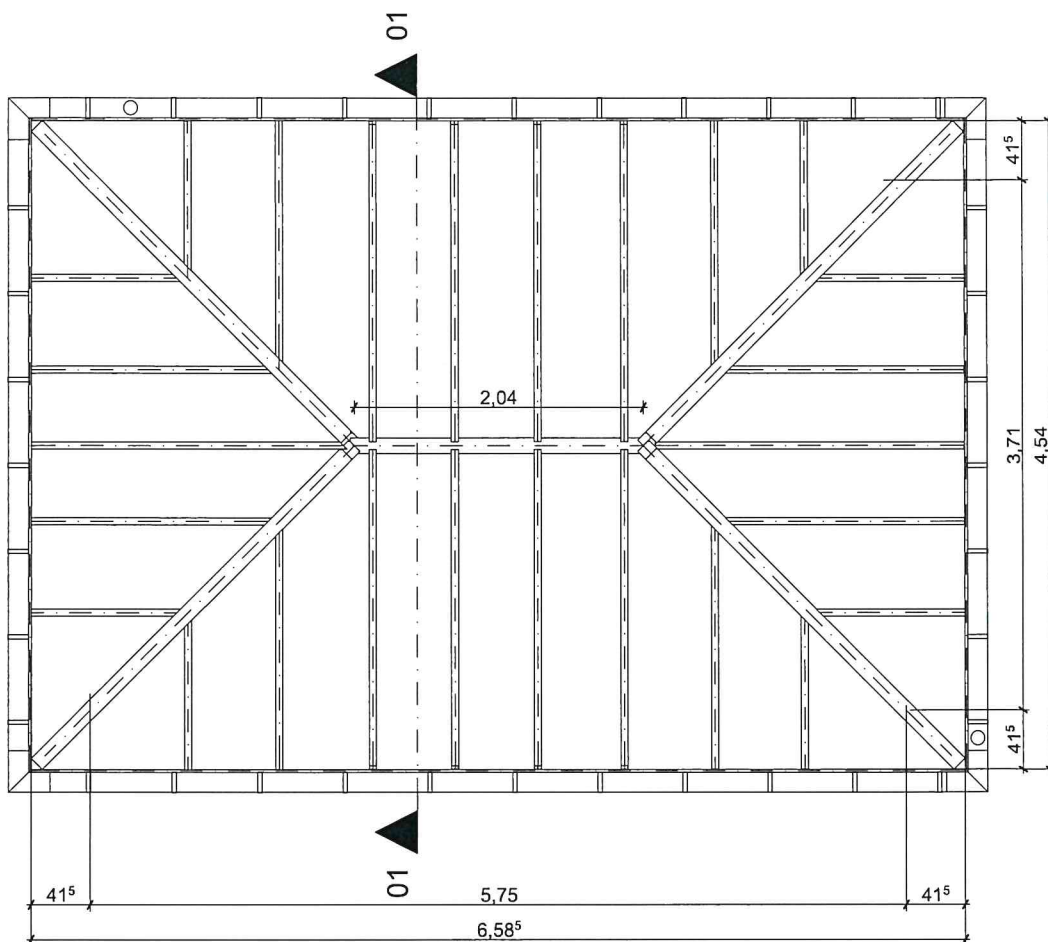

Lindab cserepeslemez (téglaavörös matt)

tetőléc 50x30 mm  
ellenléc 50x30 mm  
PE tetőfólia  
lambéria 20mm  
szarufa 5x10 cm

**01-01 metszet**  
M=1:50

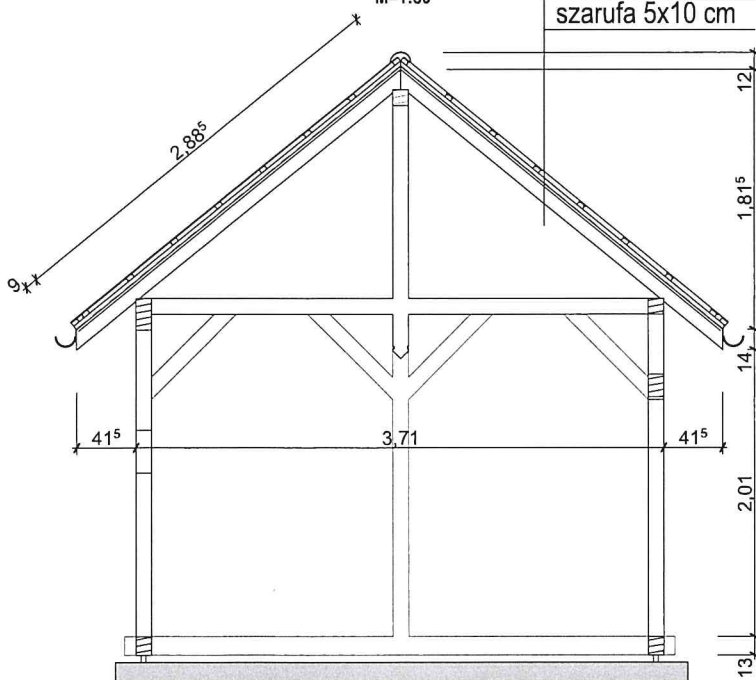

**Tetőfelület T=40m<sup>2</sup>**

2051 Biatorbágy, Fő u. 3, hrsz: 2135/1 Kerti pavilon		Tervszám
Lépték: 1:50	Alaprajz és metszet	
Dátum: 2024.04.08	Név	Aláírás
Tervező:	Szász Endre T 01-17548	<i>[Signature]</i>
		4

Meglévő állapot



Tervezett állapot

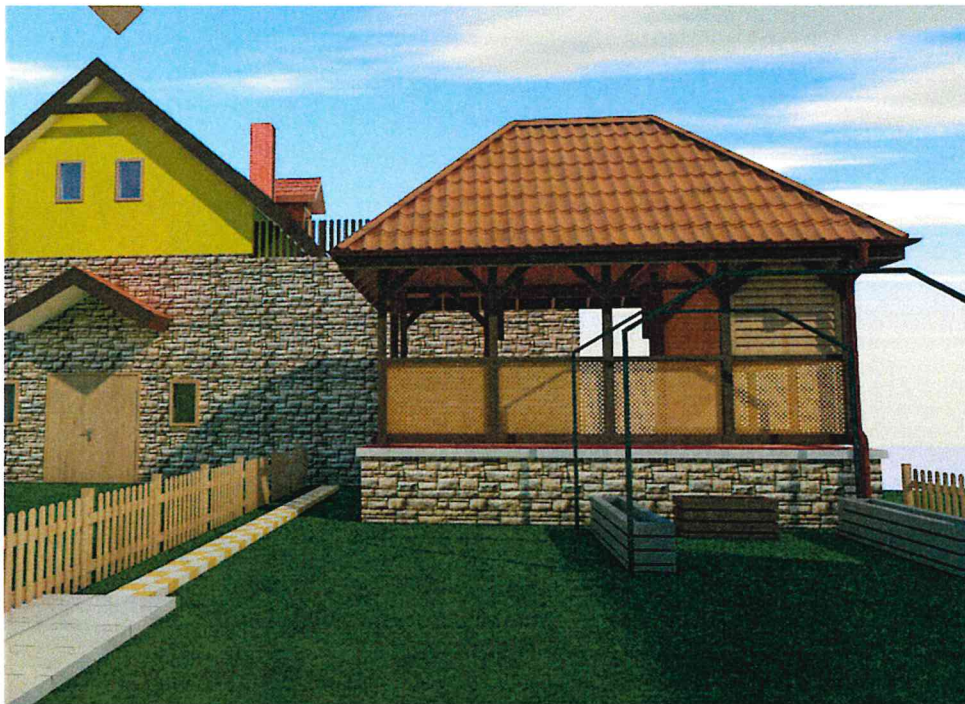

2051 Biatorbágy, Fő u. 3, hrsz: 2135/1 Kerti pavilon		Tervszám
Lépték: -	Látvány képek, Meglévő és tervezett állapot	
Dátum: 2024.04.08	Név	Aláírás
Tervező:	Szász Endre T 01-17548	
		5



## Szín és látvány minta



7 Fő u.  
Biatorbágy, Pest  
Google Utkavép  
máj 2019

2051 Biatorbágy, Fő u. 3, hrsz: 2135/1 Kerti pavilon		Tervező:	Szász Endre T 01-17548	Név	Aláírás	Tervezési szám	6	
Lépték:	-	Szín és látvány minta a szomszédos épülethez hasonlóan						
Dátum:	2024.04.08							